

INSTRUKCJA MONTAŻU / NÁVOD NA MONTÁŽ
MONTÁŽNÍ NÁVOD / SZERELÉSI ÚTMUTATÓ

KABINA PÓŁOKRĄGŁA / ŠTVORCOVÝ SPRCHOVACÍ KÚT
SPRCHOVÁ KABINA PŮLKRUHOVÁ / FÉLKÖRÍVES KABIN

PAROS Y8761



900 / 900 / 2000 mm



1

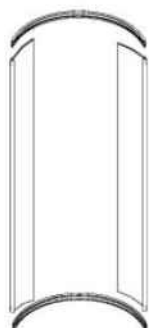

2

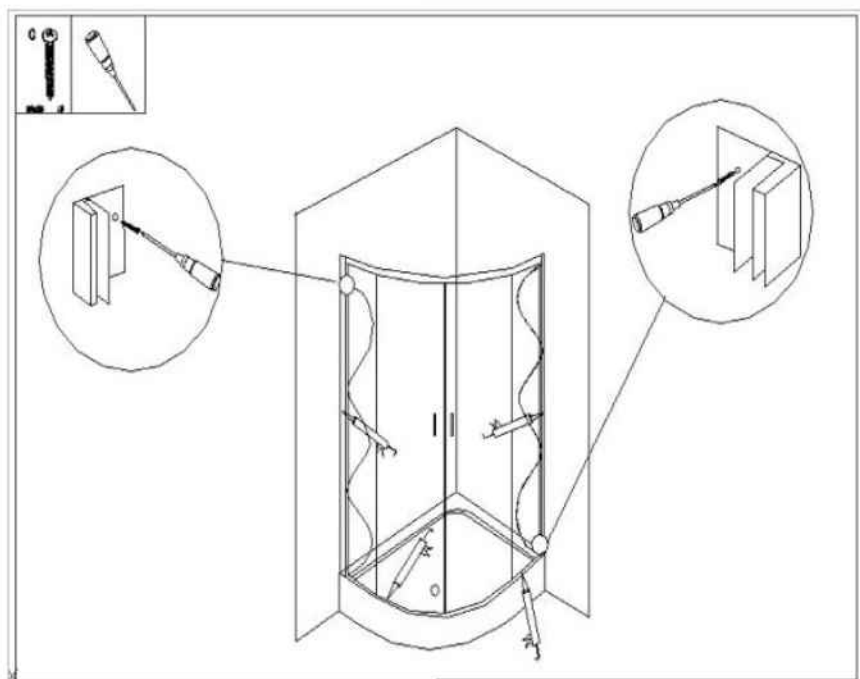
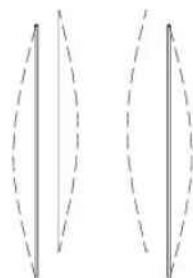

2

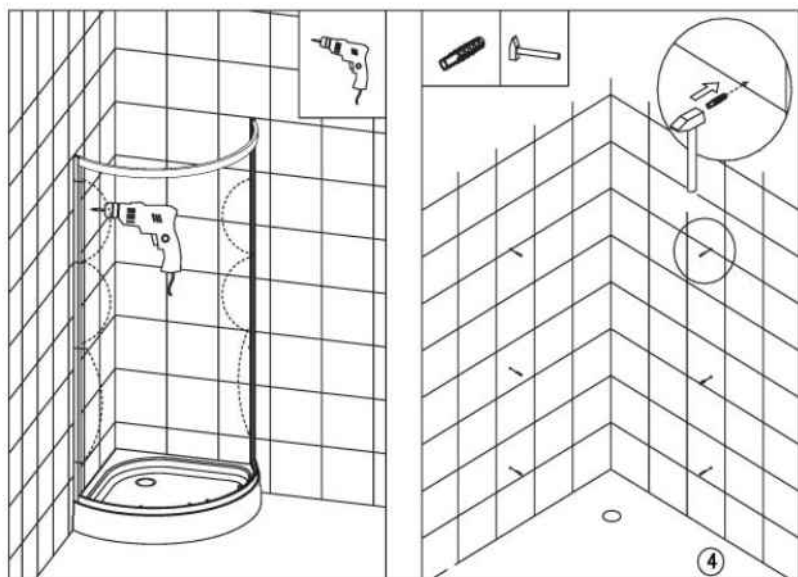
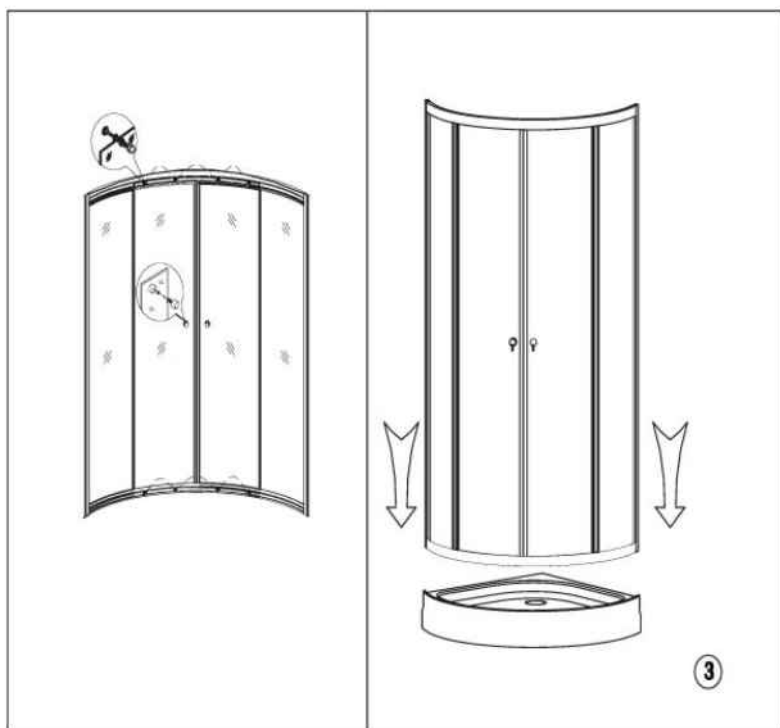

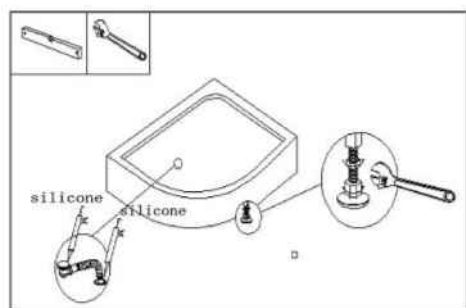
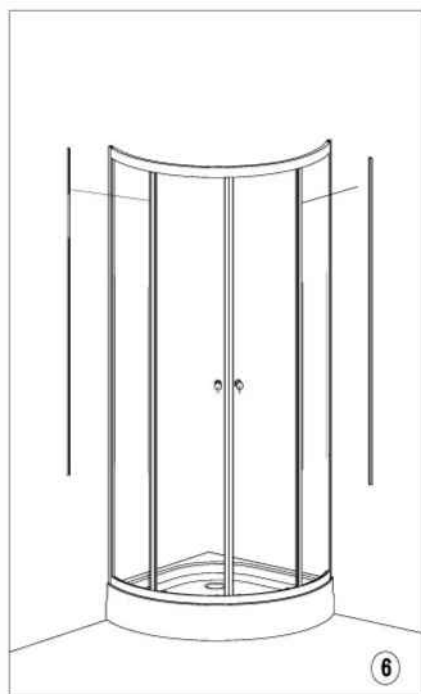
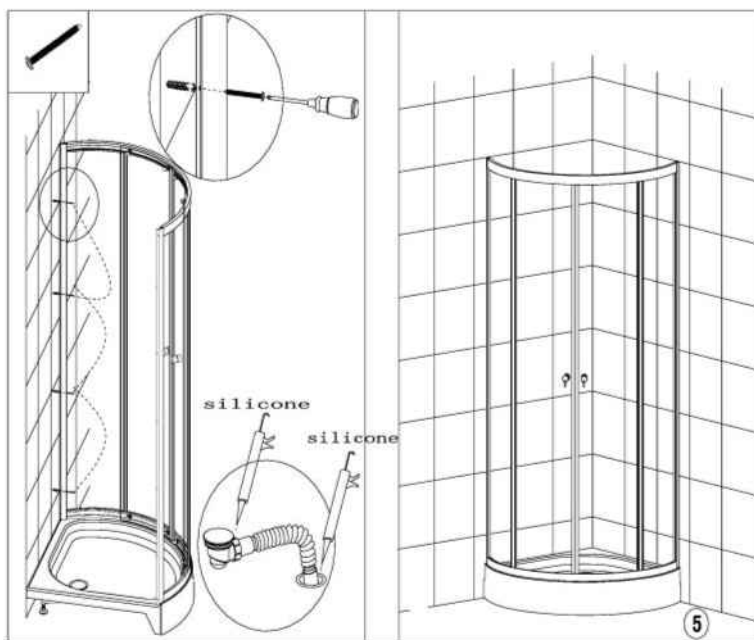

SKŁAD CZĘŚCI KONSTRUKCYJNYCH KABINY PRYSZNICOWEJ PAROS I BRODZIKA

Kabina i brodzik PAROS	Ilość
Brodzik	1
Szklane ściany	2
Szklane drzwi	2
Prowadnice aluminiowe górne i dolne	2
Klamki	2
Rolki	8
Smar w tubce	1

Uwaga:

W czasie przenoszenia nie podnosić brodzika za jakąkolwiek część instalacji rurowej. Montaż wyrobu powinien być przeprowadzony przez osobę z odpowiednim doświadczeniem lub kwalifikacjami.

Instalować powinni tylko instalatorzy, którzy mogą okazać odpowiednim władzom świadectwo i kompetencje w odniesieniu do krajowych wymagań prawnych dotyczących bezpieczeństwa, np.: instalacji elektrycznych lub dostarczania/odprowadzania wody.

Przed rozpoczęciem montażu dokładnie przeczytaj całą instrukcję.

Zachowaj tę instrukcję aby przyszli użytkownicy i instalatorzy mieli pełną informację dotyczącą tego produktu.

W celu uniknięcia wycieku wody z kabiny należy:

a/ instalować kabinę na idealnie równym podłożu,

b/ uszczelnić silikonem miejsca połączenia brodzika z kabiną , szczególną uwagę proszę zwrócić na dokładne uszczelnienie narożników ściany tylnej na połączeniu szyby z profilem, panela pionowego ze ścianami kabiny, ewentualnie połączenia kabiny ze ścianą oraz syfonu z brodzikiem, odpływu wody z syfonu.

c/ Próbę szczelności proszę przeprowadzić po upływie 24h od chwili uszczelnienia.

OGÓLNE

Importer nie ponosi żadnej odpowiedzialności w następujących przypadkach:

-w razie nieprzestrzegania zaleceń instalacyjnych i konserwacyjnych zawartych w niniejszej instrukcji.

-instrukcja ta została opracowana dla różnych modeli oraz wersji i dlatego wygląd wyrobu może różnić się od przykładów przedstawionych na schematach. Mimo tego instrukcje nie ulegają zmianie.

-Importer zastrzega sobie prawo wprowadzania wszelkich zmian, uznanych za właściwe, bez obowiązku uprzedniego powiadomienia lub wymiany.

-wyrób ten może być przeznaczony tylko do użytkowania zgodnego z jego docelowym wykonaniem. Producent nie ponosi odpowiedzialności za ewentualne uszkodzenia spowodowane niewłaściwym wykorzystaniem.

WSKAZÓWKI W ZAKRESIE UŻYTKOWANIA

-nie należy korzystać z kabiny prysznicowej w ciągu 24 godzin po zamontowaniu.

-ze względów bezpieczeństwa nie należy zezwalać dzieciom na zabawę w kabinie prysznicowej.

-należy dbać o konserwację drzwi kabiny prysznicowej. W razie wystąpienia problemów należy skontaktować się z serwisem pogwarancyjnym.

-nie należy opierać się o szklane drzwi przesuwne, gdyż grozi to utratą równowagi w razie przesunięcia się drzwi.

-upewnić się, czy posadzka jest zawsze czysta i sucha, aby zapobiec poślizgnięciom czy upadkom, podczas wychodzenia z kabiny

-aby zapobiec wypadkom, należy upewnić się, że dzieci oraz osoby starsze korzystają z kabiny/wanny z hydromasażem tylko wtedy, kiedy w pobliżu są inni dorośli.

kabiny/wanny z hydromasażem tylko wtedy, kiedy w pobliżu są inni dorośli.

-należy zwracać uwagę na czas trwania kąpeli; w przypadku pogorszenia samopoczucia należy natychmiast przerwać kąpiel i wyjść.

-nie należy palić w kabinie prysznicowej.

CZYSZCZENIA I KONSERWACJA

Kompletna konserwacja wszystkich elementów kabiny powinna odbywać się z dużą częstotliwością. Należy bardzo dokładnie stosować podane tu zalecenia, aby nie zniszczyć połysku elementów akrylowych i części metalowych.

-Do codziennego mycia należy używać miękkich ściereczek oraz powszechnie stosowanych płynów czyszczących niepowodujących ścierania.

-Nie wolno używać ściereczek zawierających sztuczne włókna, ostrych gąbek, tamponów z metalowymi drutami oraz środków czyszczących w proszku oraz płynów zawierających substancje ściernie lub amoniak, alkoholu, używanych w domu kwasów, acetonu lub innych środków czyszczących.

- Wapienny osad można usunąć kwaskiem cytrynowym lub octem rozpuszczonym w wodzie i miękką ściereczką.

- Zaleca się zainstalowanie urządzenia zmiękczającego wodę w celu uniknięcia osadzania się kamienia.

- Do czyszczenia szkła zaleca się używanie produktów rynkowych przeznaczonych do mycia okien (nie mogą zawierać amoniaku).

-Jeżeli na powierzchni kabiny pojawią się małe zadrapania można użyć drobnoziarnistego papieru ściernego (ziarno 1200) do wypolerowania tych miejsc.

Po tym zabiegu można jeszcze rozsmarować niewielką ilość pasty polerskiej i ponownie wypolerować te miejsca miękką ściereczką, uzyskując w ten sposób nową, czystą i błyszczącą powierzchnię.

- Elementy złoczone albo chromowane nie wymagają zbyt częstego polerowania.

- Nie należy używać tępych narzędzi ani noży do skrobienia powierzchni kabiny.

KARTA GWARANCYJNA

MODEL URZĄDZENIA:	
NUMER FAKTURY:	
DATA SPRZEDAŻY:	
----- PIECZĄTKA I PODPIS INSTALATORA CZĘŚCI ELEKTRONICZNYCH	----- PIECZĄTKA I PODPIS INSTALATORA CZĘŚCI HYDRAULICZNYCH

- Gwarancja dotyczy wad fabrycznych produktu i wad materiału z którego wykonany jest produkt (tzw. wad powstałych z przyczyn tkwiących w produkcji).
- Okres gwarancji rozpoczyna się z chwilą dokonania zakupu i wynosi 24 miesiące.
- Podstawą rozpatrzenia reklamacji jest dowód zakupu oraz karta gwarancyjna która powinna być prawidłowo wypełniona tzn. powinna posiadać pieczętkę punktu sprzedaży, datę sprzedaży, podpis Klienta, pieczętki i podpisy instalatorów. W przypadku ich braku karta gwarancyjna jest nieważna.
- Wszelkie braki w kompletacji muszą być zgłoszone w terminie do 7 dni od daty zakupu i przed rozpoczęciem montażu. W przypadku nie spełnienia tego warunku reklamacja z tego tytułu nie zostanie uznana.
- W przypadku gdy naprawa wymaga ściągnięcia odpowiednich części z fabryki okres naprawy może się przedłużyć do 60 dni roboczych.
- W okresie gwarancji klient ma prawo do wymiany produktu na nowy lub zwrotu pieniędzy gdy:
 - ujawnionej wady nie można usunąć
 - w okresie trwania gwarancji dokonano 5 napraw tego samego podzespołu, a naprawiany produkt nadal wykazuje wady uniemożliwiające jego stosowanie zgodnie z przeznaczeniem.
- Roszczenia z tytułu gwarancji nie będą uwzględniane w przypadku:
 - uszkodzeń mechanicznych np. uderzenia, obicia, zarysowania, potłuczenia
 - uszkodzeń powstałych w przypadku wybijania otworów na baterię
 - nieprzestrzegania zasad montażu, obsługi, eksploatacji i konserwacji zawartych w instrukcjach
 - uszkodzeń wynikłych z zanieczyszczenia wody lub braku filtrów
 - uszkodzeń powstałych z powodu przepięć lub spadku napięcia w sieci elektroenergetycznej
 - dokonywania przeróbek lub napraw przez osoby nieuprawnione
 - następstw naturalnego zużywania się elementów (uszczelki, rolki, suwaki, dozowniki, węże przysicnicowe) podczas normalnej eksploatacji.
- Importer zastrzega sobie prawo do wprowadzania zmian w produktach.
- Importer nie ponosi kosztów demontażu lub uszkodzenia elementów utrudniających dostęp do wyrobu (np. glazury) ani kosztów przywrócenia tych elementów do stanu początkowego po naprawie gwarancyjnej.
- W zakres gwarancji nie wchodzi: czyszczenie i dezynfekcja wanny lub kabiny, wymiana żarówek, wymiana elementów chromowych (złotych itp.)
- W przypadku nieuzasadnionego wezwania serwisu użytkownik pokrywa koszt dojazdu oraz ekspertyzy.
- Gwarancja nie obejmuje: wyrobów używanych (z ekspozycji), części ze szkła, lustra, galki, lampy, żarówki halogenowe, lampki kontrolne, korki bezpieczeństwa, dozowniki, części i elementy, które mogły być wadliwe z powodu zaniedbania lub nieodpowiedniego użytkowania.
- Importer nie ponosi odpowiedzialności za szkody spowodowane: wytrącaniem się osadu z użytkowanej wody, nieodpowiednią pielęgnacją wyrobu (stosowaniem środków zawierających aceton, substancje żrące, ściernie itp.)
- W każdym przypadku wyrobów udostępniany do naprawy musi być czysty zgodnie z podstawowymi zasadami higieny.
- Duplikaty karty gwarancyjnej będą wydawane na pisemną prośbę Klienta.
- Niniejsza karta gwarancyjna na sprzedany towar konsumpcyjny nie wyłącza, nie ogranicza ani nie zawieszają uprawnień kupującego wynikających z niezgodności towaru z umową.

Akceptuję warunki powyższej gwarancji:

(Podpis klienta)

Sprychovací kut Paros, vanicka	Ks
Vanicka	1
Pevne sklo	2
Dvere sklo	2
Profil horny a spodny	2
Uchytki	2
Koleisko	8
Smar w tubce	1

Počas prenášania vaničky nedržte vaničku za akékoľvek časti odpadových rúr.

Montáž výrobku smie vykonať len kvalifikovaná osoba.

Pred začiatkom montáže dôkladne prečítajte celý návod. Návod uchovajte, aby ďalší používatelia alebo inštalatéri mali kompletné informácie o výrobku.

Pozor !!!

Za účelom vyhynutia sa unikaniu vody zo sprchovacieho kúta je treba :

a/ namontovať kút na dokonale rovnom podklade podlahy a stien

b/ utesniť silikónom miesta spojenia dolnej časti z kútom , mimoriadnu pozornosť je treba venovať presnému tesneniu kútov zadnej steny na spojení skla z profilom, vertikálneho panelu zo stenami sprchovacieho kúta , prípadne spojenia sprchovacieho kúta zo stenou a sifónu z dolnou časťou kúta, výstupu vody zo sifónom

c/ skúšku tesnenia je treba uskutočniť po 24 hodinách od utesnenia.

Bezpečnostné právne predpisy

Výrobca neje zodpovedný v týchto prípadoch:

- V prípade nedodržania montážnych pokynov a údržby podľa tohto návodu.

- Pred začatím prevádzkovania zariadenia je treba presne prečítať tento celý návod.

- Návod je spracovaný pre rozličné modely a verzie , a preto vzhľad výrobku sa môže líšiť od príkladov ukázaných na schémach. Napriek tomuto návody sa nemenia.

-Dovozca si vyhradzuje právo na zavedenie všetkých zmien uznaných za nutné bez povinností informovania vopred alebo výmeny.

-Tento výrobok sa môže používať len podľa jeho cieľového určenia. Výrobca neje zodpovedný za prípadné poškodenie spôsobené nesprávnym prevádzkovaním.

Poučenia

- Nepoužívať sprchovací kút v prebehu 24 hodín po montáži.
- Vzhľadom na bezpečnosť nedovoliť deťom na hranie sa vo sprchovacom kúte .
- Je treba sa starať o údržbu dverí sprchovacieho kúta. V prípade problémov je treba sa kontaktovať so servisom po záruke.
- Nechytať za rúry alebo iné časti vybavenia lebo toto je ohrozené unikom vody alebo padnutím.
- Neopierať sa o sklenené presúvané dvere , lebo toto v prípade presunu dverí je ohrozené stratou rovnováhy.
- Aby zabránil šmikom a pádom ubezpečiť sa , či podlaha je vždy čistá a suchá.
- Aby predchádzať nehodám je treba sa ubezpečiť , že deti a starší ľudia používajú kabínu/vaňu z vodnou masážou len vtedy , ak v blízkosti sa nachádzajú iné dospelé osoby.
- Je treba venovať pozornosť dĺžke kúpania, v prípade zhoršenia pocitu je treba ihneď prerušiť kúpanie a vystúpiť zo sprchovacieho kúta .
- Pred a v prebehu používania nepoužívať liehoviny, drogy a lieky, lebo toto môže spôsobiť stratu vedomia.
- V sprchovacom kúte je zakázané fajčiť.

Čistenie a údržba

- Plná údržba všetkých častí sprchovacieho kúta z hydromasážou sa musí uskutočniť veľmi často. Je treba presne realizovať pokyny , aby nezničiteľ lesk akrylových a kovových častí.
- Pre každodenné umývanie je treba používať mäkké handry a všeobecne používané čistiace tekutiny, ktoré nespôsobujú stieranie.
 - Nepoužívajte handry, ktoré obsahujú umelé vlákna, ostré špongie, tampóny y kovovými drôťami a čistiace prostriedky v prášku a tekutiny obsahujúce stieracie látky alebo čpavok, lieh, používané v domácnosti kyseliny , acetón a ostatné čistiace prostriedky.
 - Vápennú usadeninu je možné odstrániť citrónovou kyselinou alebo octom rozpusteným vo vode a mäkkou handrou.
 - Doporučuje sa namontovať zariadenie na zmäkčovanie vody za účelom odstránenia možností usadenia sa kotolného kameňa.
 - Na čistenie skla a zrkadiel sa doporučuje používať trhové výrobky určené na umývanie okien (nemôžu obsahovať čpavok).
 - Ak na povrchu kabíny sa objavia malé škrabnutia alebo stopy po cigaretách je možné použiť jemný brúsny papier (zrno 1200#) na vyleštenie týchto miest. Po tomto úkone je možné ešte vyleštiť malým množstvom obyčajnej zubnej pasty a vyčistiť mäkkou handrou, týmto získame čistý a lesklý povrch.
 - Zlatené alebo chrómované prvky nevyžadujú veľmi časté leštenie.
 - Nepoužívajte tupé náradie ani nože na škrabanie povrchu kabíny.

Preprava a skladovanie

-V prebehu skladovania tohto výrobku neobracať ho ani neukladať na ňom mnohé iné obaly. Neskladovať spolu z organickými rozpúšťadlami , napr.: z formalínom.

-V prípade prepravy , obal zo sprchovacím kútom je treba opatrne nosiť a opúšťať , vyhýbajúc sa nátlakom, úderom a mechanickým traseniam atp.

-Ak kút nebude dlhšie obdobie používaný , je treba ho osušiť a zabezpečiť dobré vetranie, pričom vzduch nemôže obsahovať korozívne látky.

Záručné podmienky :

Záručná lehota na výrobky

-Záruka sa týka len chýb , ktoré vznikli z dôvodov nachádzajúcich sa v nakúpenom výrobku , a to najmä výrobné chyby a chyby materiálu , z ktorého bol vyrobený výrobok. Mechanické poškodenia v prebehu prevádzkovania nepodliehajú záruke.

-Záručná lehota sa počíta od dátum nákupu výrobku odberateľom a predstavuje 24 mesiacov.

Princípy a pokyny reklamačného poriadku

-V prípade odhalenia chýb na výrobku je treba pred alebo jeho namontovaní prerušiť ihneď montáž alebo prevádzkovanie a prihlásiť chybu dodávateľovi.

-V prípade , ak výrobok (alebo jeho časť) sa pokazí, alebo nebude pravidelne fungovať v záručnej lehote , dodávateľ musí opraviť výrobok (častí), a ak toto neje možné musí ho (jú) vymeniť (z výhradou podmienok vyplývajúcich z poskytnutej záruky). Záručné opravy sa musia uskutočniť len a výlučne v servise dodávateľa alebo poverenej nim osoby.

-Všetky reklamácie skrytých chýb , záručné a ostatné je treba podávať písomne na tlačive pre reklamácie (za dodržania určených v nim podmienok podávania reklamácii , ako aj v záručnom liste) a to priamo v mieste nákupu.

-V prípade uznania reklamácie tovar alebo jeho častí je treba zaslať na adresu sídla dodávateľa alebo poukázané nim miesto (ak neje dohodnuté inak) , v originálnom balení spolu z formulárom reklamácie a dôkazom nákupu (pokladničný štítok alebo faktúra DPH).

-Na obdobie odstránenia predmetu reklamácie odberateľ je povinný sprístupniť miesto, v ktorom sa nachádza predmet reklamácie , ak dodávateľ bol povinný (v rámci záruky) alebo dobrovoľne rozhodol o oprave alebo výmene na mieste u odberateľa , a odberateľ mal na toto nárok v rámci záruky.

SK

Pečiatka a podpis predávajúceho

ZÁRUČNÝ LIST

MODEL ZARIADENIA:	
ČÍLO FAKTÚRY:	
DÁTUM PREDAJA:	
----- PEČIATKA A PODPIS ELEKTROINŠTALATÉRA	----- PEČIATKA A PODPIS INŠTALATÉRA HYDRAULIKY

- Záruka sa vzťahuje na fyzické chyby výrobku a nedostatky materiálu, z ktorého je výrobok vyrobený (chyby, ktoré majú pôvod vo výrobku).
- Záručná lehota začína plynúť vo chvíli vykonania nákupu a predstavuje 24 mesiacov.
- Základom pre vybavenie reklamácie je doklad o kúpe a náležite vyplnený záručný list s pečiatkou, dátumom predaja, podpisom Klienta, pečiatkou a podpisom inštalatérov. Záručný list bez uvedených náležitostí je neplatný.
- Všetky kompletizačné nedostatky musia byť nahlásené v lehote do 6 dní od dátumu zakúpenia a pred začatím montáže. V prípade nesplnenia tejto povinnosti nebude reklamácia uplatnená z tohto titulu uznaná.
- V prípade, ak si bude oprava vyžadovať objednávku náhradných dielov priamo z výroby, doba opravy sa môže predĺžiť do 60 pracovných dní.
- V záručnej dobe má zákazník právo na výmenu výrobku za nový alebo vrátenie peňazí v prípade, ak:
 - sa zistená chyba nedá odsťániť
 - bolo v záručnej lehote vykonaných 5 opráv tej istej súčasti a opravený produkt aj naďalej vykazuje chyby neumožňujúce jeho používanie v súlade s určením.
- Nárok na záručné plnenie nebude zohľadnený v prípade:
 - mechanického poškodenia (nárazy, obitíe, poškrabanie, pomliaždenie)
 - poškodení spôsobených v prípade vyrážania otvorov na batériu
 - nedodržaniam pokynov montáže, obsluhy, prevádzky a údržby uvedených v návodoch
 - poškodení vyplývajúcich zo znečistenia vody alebo neosadenia filtrov
 - poškodení spôsobených prepätiami alebo poklesom napätia v elektromagnetickej sieti
 - vykonávaní prerábania alebo opráv osobami neoprávnenými spoločnosťou
 - následkov prirodzeného opotrebenia prvkov (tesnenia, kolieska, bežce, dávkovače, sprechovacie hadice) počas bežnej prevádzky
- Spoločnosť Mercury Market si vyhradzuje právo vykonávať na výrobku zmeny.
- Spoločnosť Mercury Market nehradí náklady na demontáž alebo poškodenie prvkov komplikujúcich prístup k výrobku (obkladačky) ani náklady na prinávrátenie týchto prvkov do pôvodného stavu po záručnej oprave.
- Záruka sa nevzťahuje na: čistenie a dezinfekciu vane alebo sprchovacieho kúta, výmenu žiaroviek, výmenu pochromovaných prvkov (zlatých a podobne).
- V prípade neodôvodneného privolania servisu náklady na jeho príchod a expertízu hradí používateľ.
- Záruka sa nevzťahuje na: používanie výrobky (výstavné kusy), sklenené diely, zrkadlá, gule, lampy, halogénové žiarovky, kontrolky, poistky, dávkovače, diely a prvky, ktoré by mohli byť chybené v dôsledku zanedbávania alebo nenáležitého používania.
- Výrobcu nezodpovedá za škody spôsobené: usadeninami z úžitkovej vody, nevhodnou starostlivosťou o výrobok (použitím prostriedkov s obsahom acetónu, žieravín, abrazív a podobne).
- Výrobok sprístupnený za účelom jeho opravy musí byť v každom prípade čistý v súlade so základnými hygienickými podmienkami.
- Duplikáty záručného listu budú vydávané na písomnú žiadosť zákazníka.
- Tento záručný list na predaný spotrebný tovar nevylučuje, neobmedzuje ani neanuluje oprávnenia kupujúceho vyplývajúce z nezodnosti tovaru so zmlouvou.

Súhlasím s podmienkami vyššie uvedenej záruky:

(Podpis zákazníka)

KONSTRUKČNÍ DÍLY SPRCHOVÉHO KOUTU KORFU PAROS A VANIČKY

Kout a vanička PAROS	Množství
Vanička	1
Skleněné stěny	2
Skleněné dveře	2
Hliníkové horní a spodní vedení	2
Kličky	2
Válečky	8
Mazivo v tubě	1

Pozor:

Při přenášení, nezvedejte vaničku za část potrubního vedení.

Montáž výrobku musí být proveden osobou s příslušnou kvalifikací.

Instalaci by měli provádět instalátoři, již vlastní vhodné certifikace potvrzující jejich kompetence dle obecně platných vnitrostátních právních předpisů týkajících se bezpečnosti, např. zapojení přívodu vody/kanalizace.

Před zahájením montáže pečlivě přečtete celý návod.

Uchovejte tento návod pro zajištění budoucím uživatelům a instalátorům kompletních informací o výrobku.

Pro zabránění úniku vody ze sprchového koutu je třeba:

a/ nainstalovat sprchový kout na rovném povrchu,

b/ utěsnit silikonem místa spojení vaničky a sprchového koutu, věnujte pozornost hlavně na přesnou aplikaci těsnění v rozích zadní stěny, v místě spojení skla s profilem a svislého panelu se stěnami sprchového koutu, případně spojení sprchového koutu se stěnou, sifonu s vaničkou a odtoku vody ze sifonu.

c/ Zkoušku těsnosti proveďte po 24 hodinách od aplikace těsnění.

OBEČNÉ INFORMACE

Dovozce nenese žádnou zodpovědnost v následujících případech:

-V případě nedodržení instalačních pokynů a pokynů pro údržbu obsažených v tomto návodu.

-Tento návod byl zpracován pro různé modely a provedení, proto se vzhled výrobku může lišit od příkladů znázorněných na obrázcích. I přesto se pokyny nemění.

-Dovozce si vyhrazuje právo k provádění změn, jež považuje za vhodné, a to bez povinnosti předchozího oznámení nebo výměny.

-Tento výrobek může být určen pouze pro použití v souladu s cílovým provedením. Výrobce nezodpovídá za případná poškození vzniklá nesprávným používáním.

POKYNY K POUŽITÍ

-Nepoužívejte sprchový kout po dobu 24 hodin po instalaci.

-Z bezpečnostních důvodů nedovolte, aby si děti hrály ve sprchovém koutu.

-Dbejte na pravidelnou údržbu sprchového koutu. V případě problémů, kontaktujte pozáruční servis.

-Neopírejte se o skleněné posuvné dveře, jelikož posunutí dveří může způsobit ztrátu rovnováhy.

-Ujistěte se, že podlaha je vždy čistá a suchá, což zabrání uklouznutí nebo pádu při vycházení ze sprchového koutu.

-Chcete-li zabránit nehodám, ujistěte se, že děti a starší osoby používají sprchový kout/vanu s hydromasáží pouze v přítomnosti dospělé osoby.

-Věnujte pozornost času trvání koupele, pokud se necítíte dobře, ihned přerušete koupel.

-Ve sprchovém koutu je kouření zakázáno.

ČIŠTĚNÍ A ÚDRŽBA

Kompletní údržba všech prvků sprchového koutu by měla být prováděna často. Doporučuje se přesné dodržování zde uvedených pokynů pro zachování lesku akrylátových prvků a kovových částí.

-Pro každodenní čištění použijte měkký hadřík a běžně používané čisticí prostředky, jež nezpůsobují oděry.

-Nepoužívejte hadříky obsahující syntetická vlákna, ostré houby a polštářky s kovovými dráty a také čisticí prostředky v podobě prášků a kapalin obsahujících abraziva nebo amoniak, alkohol, v domácnosti používané kyseliny, aceton nebo jiné čisticí prostředky.

- Vápencový nános lze odstranit kyselinou citrónovou nebo octem zředěným ve vodě a měkkým hadříkem.

-Doporučuje se montáž změkčovače vody pro zabránění usazování kamene.

-K čištění skla se doporučuje používání komerčních produktů na mytí oken (nesmí obsahovat amoniak).

-Pokud se na povrchu sprchového koutu objeví drobné škrábance, lze použít jemný smirkový papír (zrnitost 1200) k vyleštění těchto míst. Po provedení této činnosti potřete toto místo malým množstvím leštící pasty a znovu vyleštíte měkkým hadříkem až k získání nového čistého a lesklého povrchu.

Pozlacené a chromované prvky nevyžadují příliš časté leštění.

Razítko a podpis prodejce

ZÁRUČNÍ LIST

MODEL PŘÍSTROJE:	
ČÍSLO FAKTURY:	
DATUM PRODEJE:	

RAZÍTKO A PODPIS INSTALÁTORA ELEKTRONICKÝCH SOUČÁSTEK	RAZÍTKO A PODPIS INSTALÁTORA HYDRAULICKÝCH SOUČÁSTEK

- Záruka se vztahuje na výrobní vady produktu a vady materiálů, z nichž byl vyroben (tj. vady vzniklé uvnitř výrobku).
- Záruční doba začíná běžet v okamžiku provedení nákupu a činí 24 měsíce.
- Podmínkou pro vyřízení reklamace je doklad o koupi a záruční list, jenž musí být správně vyplněn, tj. musí obsahovat razítko obchodního domu, datum prodeje, podpis klienta, razítka a podpisy instalátorů. V případě jakýchkoliv nedostatků je záruční list neplatný.
- O veškerých chybějících součástkách informuje prodejce ve lhůtě do 7 dnů ode dne nákupu a před zahájením montáže. V případě nesplnění tohoto požadavku, reklamace týkající se této záležitosti bude zamítnuta.
- V případě, že oprava vyžaduje objednání vhodných součástek z výrobního závodu, doba opravy se může prodloužit až do 60 pracovních dnů.
- V záručním období má klient nárok na výměnu výrobku na nový nebo vrácení peněz, pokud:
 - zjištěnou vadu nelze odstranit,
 - v záručním období proběhlo 5 oprav stejného komponentu a opravovaný výrobek je nadále vadný, není možné jej používat v souladu s určením.
- Na záruční nároky nebude brán zřetel v případě:
 - mechanických poškození, např. úderů, poškrábání, rozbití
 - poškození vzniklých při tvorbě otvorů na baterii
 - nedodržení pravidel montáže, obsluhy, provozu a údržby, jež obsahuje návod
 - poškození vzniklých kvůli znečištění vody nebo chybějícím filtrům
 - poškození vzniklých kvůli přepětí nebo poklesu napětí v elektrické síti
 - provedení předtělavek nebo oprav neoprávněnými osobami
 - obvyklého opotřebování prvků (těsnění, válečky, kluzáky, dávkovač, sprchovací hadice) během standardního provozu.
- Dovozce si vyhrazuje právo na provedení změn výrobku.
- Dovozce nezodpovídá za demontáž a poškození prvků stěžujících přístup k výrobku (např. obklady, dlažba), nehradí také náklady spojené s uvedením těchto prvků do původního stavu.
- Záruka se nevztahuje na: čištění, dezinfekci vany nebo koutu, výměnu zárovek, výměnu chromovaných prvků (např. zlatých).
- V případě neopodstatněného přivolání servisu, uživatel hradí náklady na dopravu a odborný posudek.
- Záruka se nevztahuje na: použité výrobky (z expozice), skleněné části, zrcadla, lustry, halogenové žárovky, kontrolní osvětlení, bezpečnostní zátky, dávkovače, části a díly, jež mohou být vadné z důvodu zanedbání nebo nevhodného použití.
- Dovozce nezodpovídá za škody způsobené: nánosem z používané vody, nevhodnou údržbou výrobku (využívání prostředků obsahujících aceton, žiravin, abraziv, apod.).
- V každém případě výrobek, jenž je zpřístupněn k opravě musí být čistý dle základních hygienických pravidel.
- Kopie záručního listu budou vydávány na písemnou žádost klienta
- Tento záruční list vztahující se k prodanému spotřebitelskému zboží neomezuje a nemá žádný vliv na nároky kupujícího vyplývající z nesouladu prodaného zboží se smlouvou.

Souhlasím s podmínkami tohoto záručního listu.

(Podpis klienta)

HU

Eladó pecsétje és aláírása

GARANCIALEVÉL

KÉSZÜLÉK MODELLJE:	
SZÁMLASZÁM:	
ELADÁS DÁTUMA:	

VILLANYSZERELŐ PECSÉTJE ÉS ALÁÍRÁSA	VÍZSZERELŐ PECSÉTJE ÉS ALÁÍRÁSA

1. A garancia az anyaghibákra és a gyártási hibákra vonatkozik.
2. A jótállási idő a termék megvásárlásának napjával kezdődik és 24 hónapig tart.
3. A garanciális szolgáltatáshoz a beszerzés igazolása illetve a helyesen kitöltött garancialevél szükséges (az értékesítés helyének pecsétjével, eladás dátumával, a Vevő aláírásával, a szerelő pecsétjével és aláírásával). Amennyiben ezek az információk nem szerepelnek a dokumentumban, a garancialevél nem érvényes.
4. Ha a termék hiányos, a hiányosságot az eladás dátumától 7 nap alatt, még a beszerzés előtt kell jelezni. Amennyiben nem teljesíti ezt a feltételt, a reklamáció nem érvényes.
5. Abban az esetben, ha az adott alkatrész nincs raktáron és a gyárból kell rendelni, a javítási idő 60 napig meghosszabbodik.
6. A garancia idő alatt felmerülő problémák esetén a Vevő akár kieserélheti a terméket, vagy vissza kérheti a vásárlásra fizetett összeget. Ez csak akkor lehetséges, ha:
 - a hiba nem javítható
 - a garancia idő alatt a termék öt javítási próbára került és ezek egyike sem sikerült;
7. Nem vonatkozik a jótállás az alábbi esetekre:
 - mechanikusan rongált termékekre, amennyiben a rongálás a helytelen használat során, vagy esetleg nem megfelelő kezelés következtében keletkezett
 - nyílások kialakítása során keletkezett károk
 - az áttuntatóban felsorolt utasítások be nem tartása miatt keletkező károk
 - vízhálózati szennyeződés vagy a zuhanyszűrő hiányossága miatti hibák
 - túlfeszültségek vagy a villamosenergia hálózatban csökkentett feszültség miatti hibák
 - a nem jogosult személyek által végzett javítási munkák
 - a rendszeres használat következtében fellépő alkatrészkopásra (tömítések, görgők, csúszkák, zuhany gégecsövek).
8. Az importörnek joga van ahhoz, hogy vezesse be változásokat a termékbe.
9. Az importört nem terhelnek a szétszerelési költségek vagy olyan költségek, amelyek a készülék javítása során keletkeztek. Kád beépítésekor szerelőnyilatást biztosítani kell! Ennek hiányában a bontási munkák a vásárlót terhelik!
10. A garancia hatálya alá nem kerülnek következő esetek: a kád vagy zuhanykabin tisztítása, világítás kicserélése, króm (arany stb.) elemek kicserélése.
11. Indokolatlan reklamáció esetén a reklamáció vizsgálatával kapcsolatos költségeket a Vevő viseli.
12. A garancia hatálya alá nem kerülnek következő termékek: felhasznált termékek (expozícióból), üveges elemek, tükrök, lámpák, halogén izzók, olyan alkatrészek és elemek, amely a helytelen használat során, vagy esetleg nem megfelelő kezelés következtében keletkeztek.
13. Az importört nem terhelnek olyan költségek, amelyek keletkeztek a nem megfelelő karbantartása következtében (az acetont tartalmazó szerek használata, stb.)
14. Minden esetben a reklamált terméknek tiszta kell lennie.
15. Garancialevél duplikálása csak a Vevő írásbeli kérelme alapján elérhető.
16. A fogyasztói szerződésnek meg nem felelő termék esetén a jótállás nem korlátozza és nem függeszti fel a Vevő jogait.

Elfogadom a fenti garanciális feltételeket:

(Vevő aláírása)